



Fusar Bassini Astorre e C. Snc BRUCIATORI MODELLO TR... PER TUBI RADIANTI



Il bruciatore TR... è progettato per l'applicazione su tubi radianti per alta temperatura per ottenere un elevato rendimento di combustione ed assicurare una lunga durata del tubo radiante.

L'energia disponibile viene trasferita dalla superficie del tubo radiante alla camera del forno principalmente per radiazioni (oltre che convezione); pertanto il riscaldamento mediante tubo radiante è diffuso negli impianti industriali, come alternativa al riscaldamento elettrico, quando è essenziale che i prodotti della combustione non contaminino l'atmosfera all'interno del forno.

POTENZIALITÀ

	BRUCIATORE TIPO	POTENZIALITÀ KW	POTENZIALITÀ' Kcal/h
▷	TR6	60	50000
▷	TR12	120	100000
▷	TR24	240	200000

TARATURA DEL BRUCIATORE



Il bruciatore combina la regolazione dell'aria di combustione in due stadi: aria primaria ed aria secondaria; il progetto del bruciatore miscela l'aria primaria con l'alimentazione del gas di combustione.

La regolazione indipendente dell'aria primaria (di premiscelazione) e dell'aria secondaria permette di ottenere fiamme ad elevata diffusione ed un'uniforme distribuzione del calore su tutta la superficie del tubo; in questo modo la lunghezza della fiamma del bruciatore può essere variata per ottenere la più favorevole uniformità di temperatura attraverso l'effettiva superficie del tubo radiante.

ATTENZIONE : L'impianto di combustione deve essere progettato ed installato secondo le normative vigenti; se l'installazione, l'utilizzo e la manutenzione non vengono eseguiti correttamente possono verificarsi seri danni a persone o cose !

TERMOREGOLAZIONE DEL BRUCIATORE

Il bruciatore può essere utilizzato con quattro differenti tipi di regolazione:

- Regolazione modulante;
- Alto - basso fuoco;
- On - off ad accensione diretta;

La potenzialità del bruciatore durante la regolazione automatica può essere parzializzata in un campo da 10 a 1 mantenendo sempre un accurato rapporto aria-gas predeterminato.

COMPONENTI

Il bruciatore TR è formato dai seguenti componenti:

- Cassa di distribuzione dell'aria di combustione;
- Dispositivi per la regolazione manuale di taratura delle percentuali di aria primaria e secondaria;
- Oblò vista fiamma per attacco fotocellula UV
- Campana progettata per ottimizzare la miscelazione aria-gas e la ritenzione di fiamma

Il bruciatore viene inoltre fornito completo delle seguenti apparecchiature:

- Bruciatore pilota ad aria soffiata con monoelettrodo di accensione e rivelazione fiamma, che assicura l'immediata accensione del bruciatore principale;
- Dosatore micrometrico manuale per regolare la portata massima del gas secondo il rapporto desiderato aria-gas al bruciatore;
- Flangia tarata per la lettura della portata dell'aria di combustione inviata al bruciatore;
- Flangia tarata per la lettura della portata del gas inviata al bruciatore.

INSTALLAZIONE

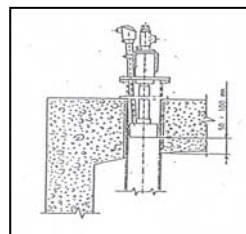

Il bruciatore dispone di attacco a flangia, per semplificare il montaggio; per le dimensioni consultare il disegno allegato.

È opportuno che la distanza fra la campana del bruciatore e la volta del forno sia compresa fra 50 e 100 mm, per evitare il surriscaldamento localizzato del

tubo radiante; **bruciatore pilota, bruciatore principale elettrovalvole ed apparecchiature di controllo fiamma devono essere installati e condotti secondo le normative vigenti.**

Fusar Bassini Astorre e C. Snc

BRUCIATORI DI GAS PER L'INDUSTRIA-COMPONENTI PER IMPIANTI DI COMBUSTIONE

Via P.M. Ferrè, 14 -26013 CREMA (CR) Tel/Fax 0373-257594 web: www.fusarbassini.it e-mail: info@fusarbassini.it



Fusar Bassini Astorre e C. Snc

BRUCIATORI TR-6

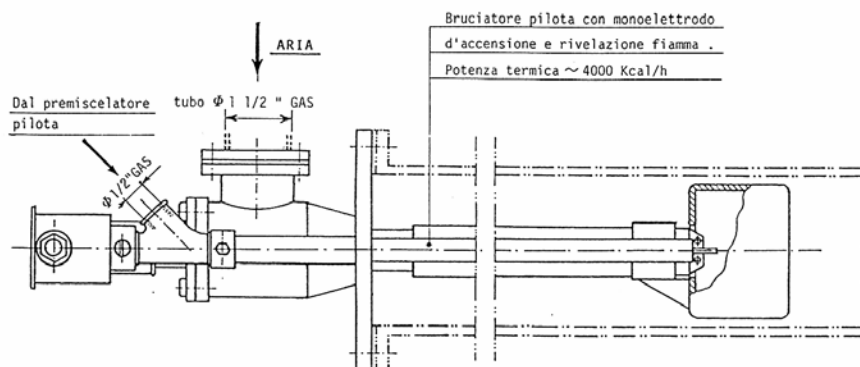
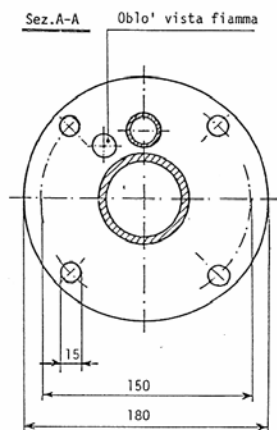
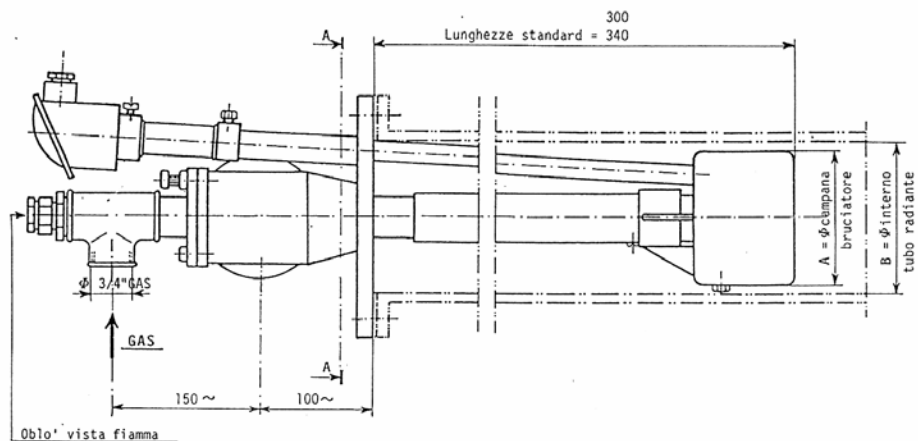

A = ϕ campana bruciatore	B = ϕ interno tubo radiante
83	103-113
90	110-120
102	122-132
114	134-140

BRUCIATORE TR-6	
Potenza termica max.	50000 Kcal/h
Pressione aria comb.	500 mmH2O
Pressione gas	500 mmH2O
Gas combustibili :	METANO , GPL

Fusar Bassini Astorre e C. Snc

BRUCIATORI DI GAS PER L'INDUSTRIA-COMPONENTI PER IMPIANTI DI COMBUSTIONE
Via P.M. Ferrè, 14 -26013 CREMA (CR) Tel/Fax 0373-257594 web: www.fusarbassini.it e-mail: info@fusarbassini.it



Fusar Bassini Astorre e C. Snc

BRUCIATORI TR-12

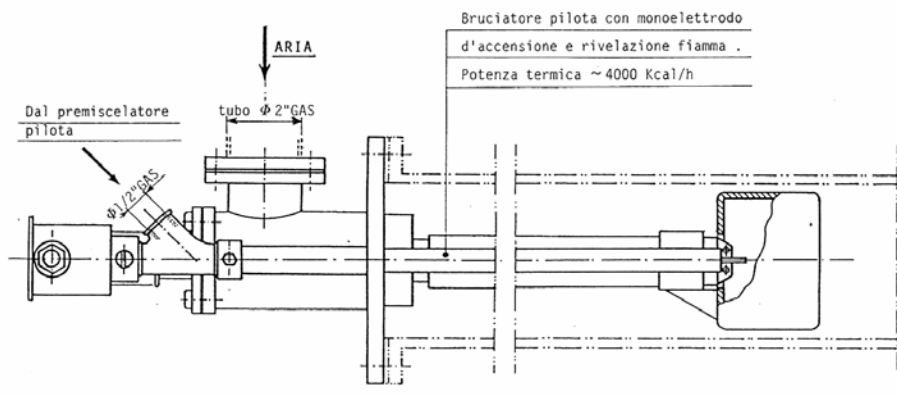
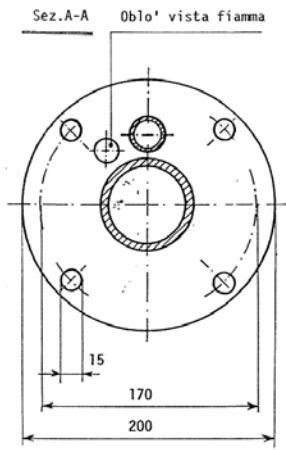
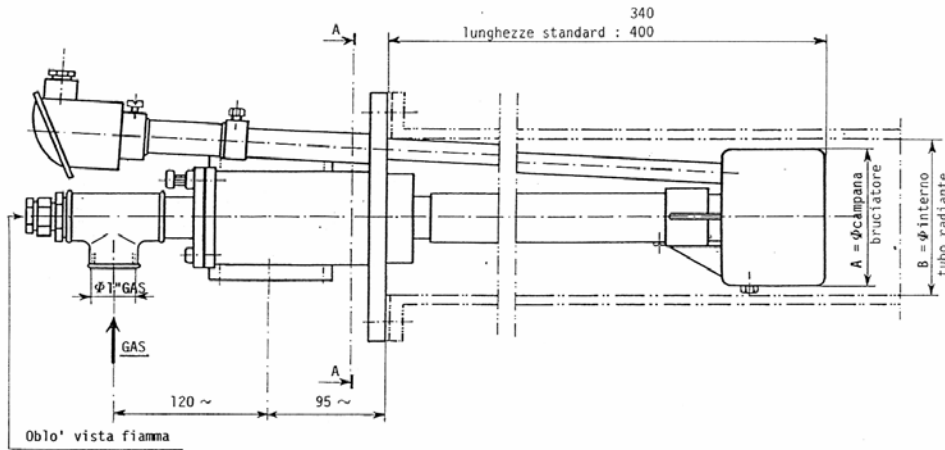

A = ϕ campana bruciatore	B = ϕ interno tubo radiante
114	132-145
133	150-160

BRUCIATORE TR-12	
Potenza termica max.	100000 Kcal/h
Pressione aria comb.	500 mmH2O
Pressione gas	500 mmH2O
Gas combustibili	METANO , GPL

Fusar Bassini Astorre e C. Snc

BRUCIATORI DI GAS PER L'INDUSTRIA-COMPONENTI PER IMPIANTI DI COMBUSTIONE
Via P.M. Ferrè, 14 -26013 CREMA (CR) Tel/Fax 0373-257594 web: www.fusarbassini.it e-mail: info@fusarbassini.it



Fusar Bassini Astorre e C. Snc

BRUCIATORI TR-24

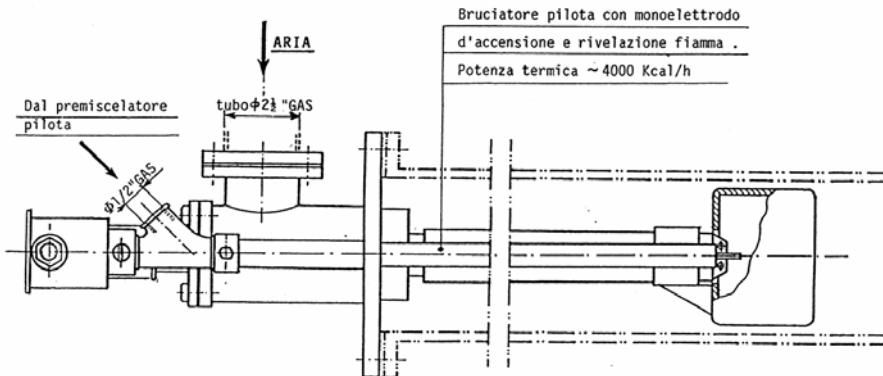
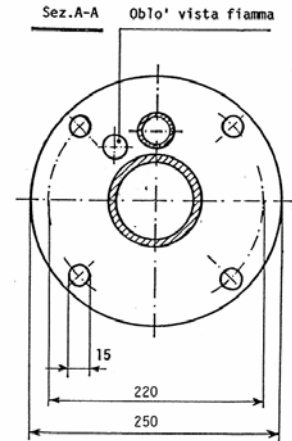
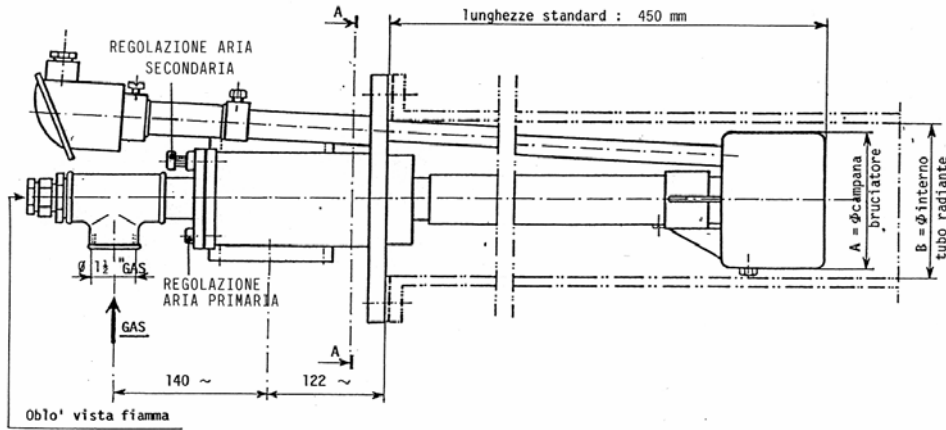

A = φ campana bruciatore	B = φ interno tubo radiante
120	160 - 190
133	190 - 220
166	230 - 300

BRUCIATORE TR- 24	
Potenza termica max. 200000 Kcal/h	
Pressione aria comb. 500 mmH2O	
Pressione gas 500 mmH2O	
Gas combustibili : METANO , GPL	

Fusar Bassini Astorre e C. Snc

BRUCIATORI DI GAS PER L'INDUSTRIA-COMPONENTI PER IMPIANTI DI COMBUSTIONE
 Via P.M. Ferrè, 14 -26013 CREMA (CR) Tel/Fax 0373-257594 web: www.fusarbassini.it e-mail: info@fusarbassini.it



Fusar Bassini Astorre e C. Snc

SCHEMA D'IMPIANTO TUBAZIONI DEL BRUCIATORE PER TUBI RADIANTI

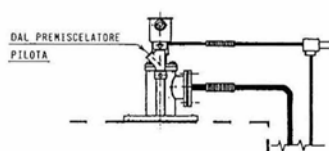
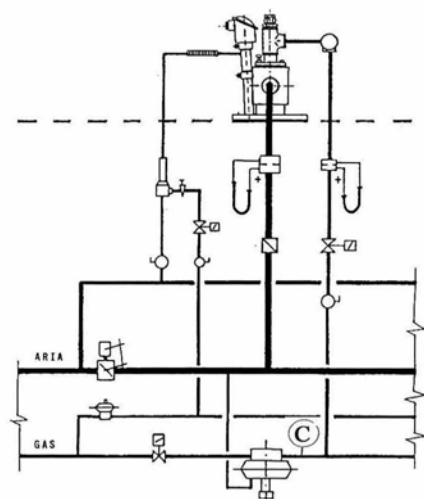

AGLI ALTRI BRUCIATORI

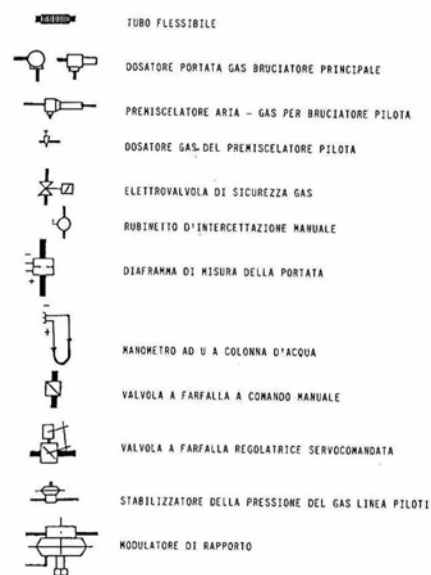
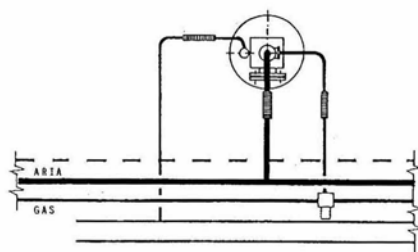

Fusar Bassini Astorre e C. Snc

BRUCIATORI DI GAS PER L'INDUSTRIA-COMPONENTI PER IMPIANTI DI COMBUSTIONE
Via P.M. Ferrè, 14 -26013 CREMA (CR) Tel/Fax 0373-257594 web: www.fusarbassini.it e-mail: info@fusarbassini.it