



Fusar Bassini Astorre e C. Snc BRUCIATORI SERIE HV



APPLICAZIONI

I bruciatori della serie HV sono adatti per applicazioni su forni industriali, per combustioni ad impulsi a rapporto stechiometrico o con eccesso d'aria; sono particolarmente indicati per applicazioni su forni per il trattamento termico dei metalli, con riscaldamento diretto.

POTENZIALITÀ

	BRUCIATORE TIPO	POTENZIALITÀ KW	POTENZIALITÀ Kcal/h
▷	HV-5	50	43000
▷	HV-12	120	100000
▷	HV-35	350	300000
▷	HV-72	720	620000

TECNICA DELLA COMBUSTIONE ADIMPULSI

La combustione ad impulsi ha lo scopo di produrre fiamme ad alta circolazione di atmosfera nel forno, tali da ottimizzare la distribuzione del calore, l'uniformità di temperatura ed il rendimento; l'adozione di gruppi di combustione che utilizzano la tecnica dell'impulso unita alla media velocità rappresenta la migliore soluzione per il forno per trattamento termico con riscaldamento diretto: gli impulsi consentono interventi anche di breve durata in ogni singola zona del forno aumentando la precisione della regolazione dell'apporto termico, mentre la media velocità ottimizza il rimescolamento dell'atmosfera nel forno per mezzo dell'elevata energia cinetica posseduta, consentendo l'uniformità di temperatura anche con cariche di materiali non omogenee o aventi forme complicate.

GENERALITÀ

I bruciatori della serie HV possono bruciare gas naturale metano o gas propano industriale GPL; l'aria comburente ed il gas combustibile vengono miscelati alla testa del bruciatore, evitando in tal modo il fenomeno del "ritorno di fiamma" e consentendo un ampio rapporto di parzializzazione, con una buona stabilità di fiamma. La forma interna del blocco bruciatore in calcestruzzo refrattario per alte temperature genera una fiamma tesa, con elevata energia cinetica. La combustione è pulita e completa.

L'accensione dei bruciatori della serie HV deve sempre essere compiuta nella posizione di minimo, tramite l'elettrodo d'accensione incorporato. La rivelazione di fiamma può essere effettuata con elettrodo sonda di rivelazione oppure con rivelatore UV.

Bruciatore pilota, bruciatore principale elettrovalvole ed apparecchiature di controllo fiamma devono essere installati e condotti secondo le normative vigenti.

I bruciatori della serie HV possono essere controllati automaticamente mediante la regolazione ed il controllo di aria comburente e gas combustibile; il rapporto aria-gas desiderato può essere mantenuto mediante l'utilizzo di un proporzionatore di sicurezza pneumatica. La predisposizione del desiderato rapporto aria-gas al bruciatore viene resa più semplice se si conoscono le portate di aria e gas combustibile, che possono essere misurate tramite i diaframmi calibrati posizionati rispettivamente sulle alimentazioni di aria e gas.

CARATTERISTICHE TECNICHE

- * Combustione intensa
- * Elevata energia cinetica di fiamma
- * Elevato rapporto di parzializzazione
- * Testa miscelatrice
- * Elevata stabilità di fiamma
- * Accensione automatica con elettrodo d'accensione
- * Dosatore micrometrico del gas

SCHEMA D'IMPIANTO

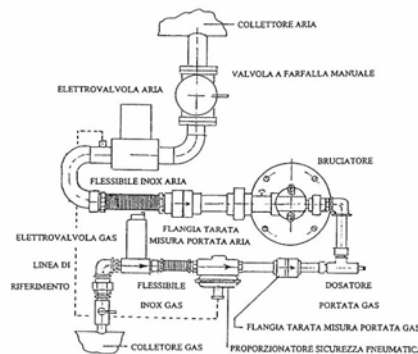

ATTENZIONE : L'impianto di combustione dev'essere progettato ed installato secondo le normative vigenti; se l'installazione, l'utilizzo e la manutenzione non vengono eseguiti correttamente possono verificarsi seri danni a persone o cose !

Fusar Bassini Astorre e C. Snc

BRUCIATORI DI GAS PER L'INDUSTRIA-COMPONENTI PER IMPIANTI DI COMBUSTIONE
Via Ferrè 14 -26013 CREMA (CR) Tel/Fax 0373-257594 web: www.fusarbassini.it e-mail: info@fusarbassini.it



Fusar Bassini Astorre e C. Snc

BRUCIATORI HV-5

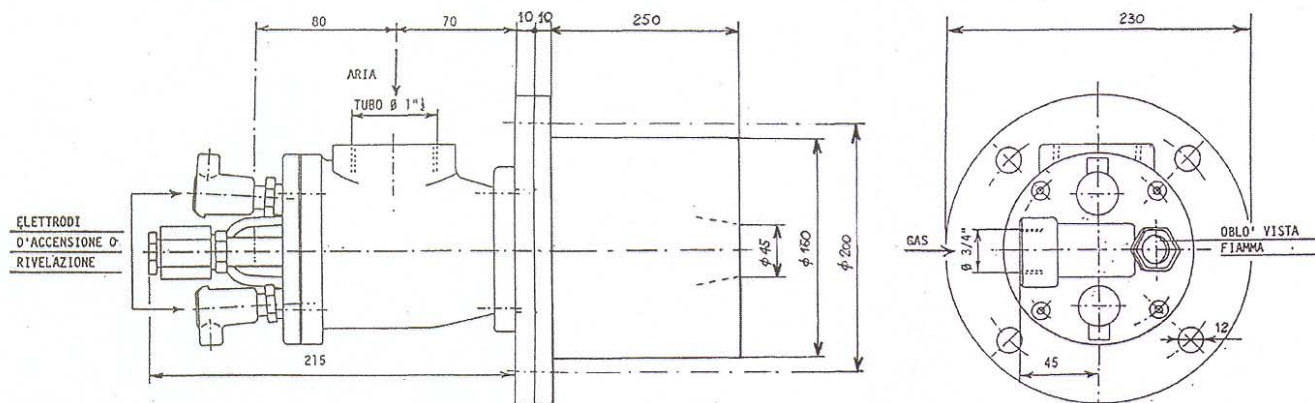

BRUCIATORE HV-5

GAS COMBUSTIBILI: * METANO Da specificare con l'ordine
 * GAS LIQUIDO – GPL

PRESSIONE ALIMENTAZIONE GAS : 500 mm H₂O

POTENZIALITÀ: Le calorie/ora bruciate sono funzione ESCLUSIVAMENTE della pressione dell'aria comburente misurata immediatamente a monte del bruciatore

CALORIE/ORA BRUCIATE CON ARIA COMBURENTE ALIMENTATA ALLA PRESSIONE INDICATA IN mm H ₂ O												
PRESSIONE	10	25	50	100	150	200	250	300	400	500	600	700
METANO	12500	20500	28500	41000	50000	58000	65000	71000	82000	92000	100000	108000
GPL	11500	18500	26000	38000	46000	53000	60000	65000	75000	85000	92000	100000

Fusar Bassini Astorre e C. Snc
 BRUCIATORI DI GAS PER L'INDUSTRIA-COMPONENTI PER IMPIANTI DI COMBUSTIONE
 Via Ferrè 14 -26013 CREMA (CR) Tel/Fax 0373-257594 web: www.fusarbassini.it e-mail: info@fusarbassini.it



Fusar Bassini Astorre e C. Snc BRUCIATORI HV-12

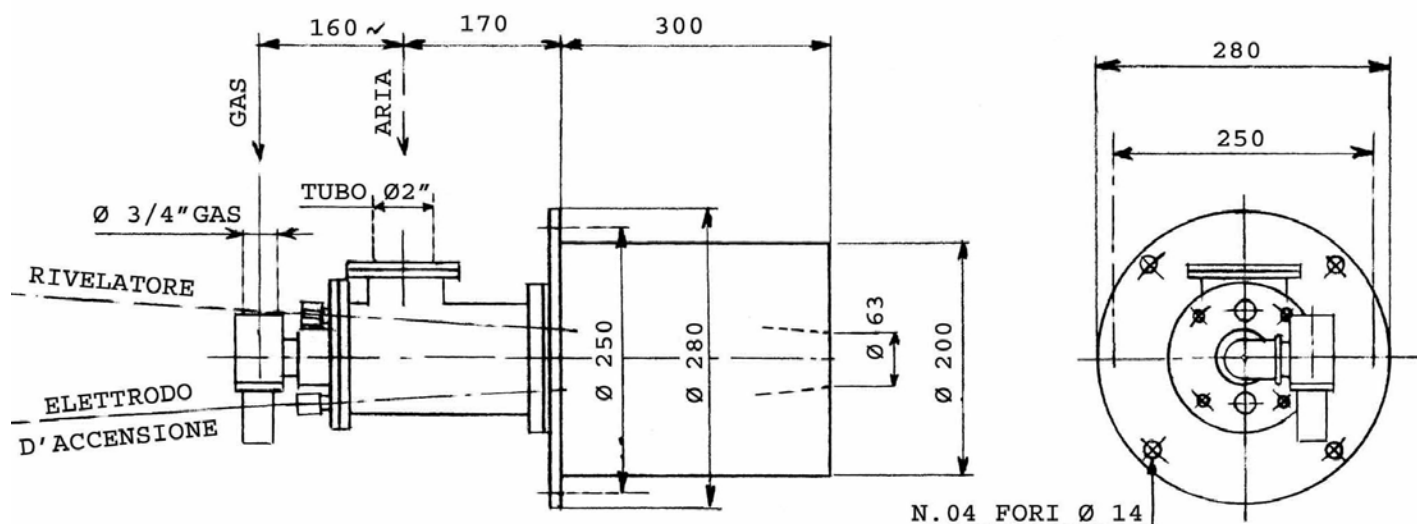

BRUCIATORE HV-12

GAS COMBUSTIBILI: * METANO
* GPL PROPANO

Da specificare con l'ordine

PRESSIONE ALIMENTAZIONE GAS : 500 – 600 mm H₂O

POTENZIALITÀ: Le calorie/ora bruciate sono funzione **ESCLUSIVAMENTE** della pressione dell'aria comburente misurata immediatamente a monte del bruciatore

CALORIE/ORA BRUCIATE CON ARIA COMBURENTE ALIMENTATA ALLA PRESSIONE INDICATA IN mm H ₂ O												
PRESSIONE	10	25	50	100	150	200	250	300	400	500	600	700
METANO	25000	41000	57000	82000	100000	115000	129000	142000	164000	183000	200000	216000
GPL	23000	37000	52000	75000	92000	106000	119000	131000	151000	169000	185000	200000

Fusar Bassini Astorre e C. Snc

BRUCIATORI DI GAS PER L'INDUSTRIA-COMPONENTI PER IMPIANTI DI COMBUSTIONE
Via Ferrè 14 -26013 CREMA (CR) Tel/Fax 0373-257594 web: www.fusarbassini.it e-mail: info@fusarbassini.it



Fusar Bassini Astorre e C. Snc BRUCIATORI HV-35

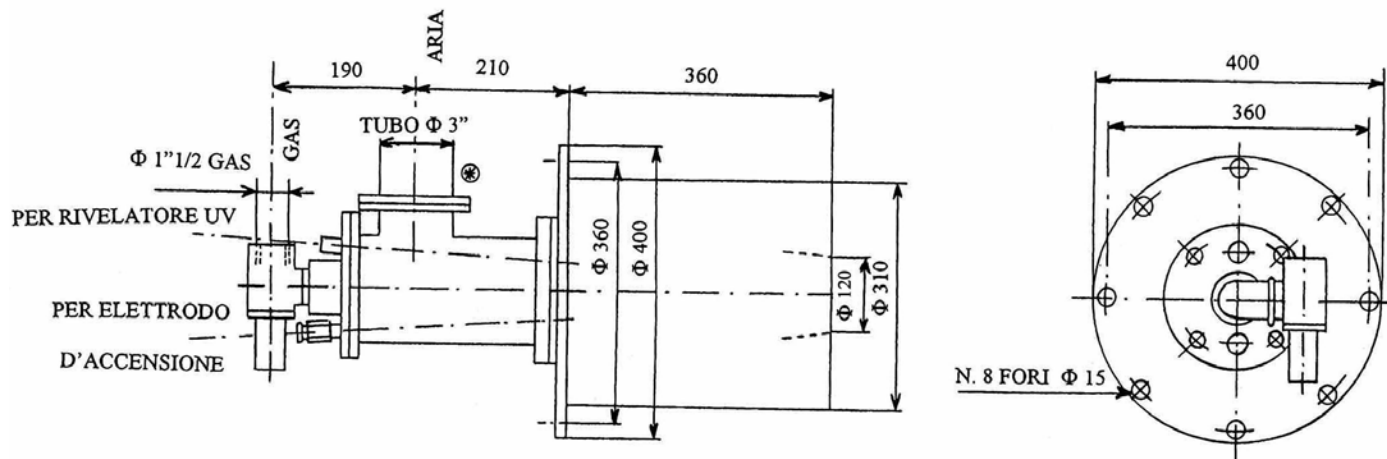

BRUCIATORE HV-35

GAS COMBUSTIBILI: * METANO
* GPL PROPANO

Da specificare con l'ordine

PRESSIONE ALIMENTAZIONE GAS : 500 – 600 mm H₂O

POTENZIALITÀ: Le calorie/ora bruciate sono funzione ESCLUSIVAMENTE della pressione dell'aria comburente misurata immediatamente a monte del bruciatore

CALORIE/ORA BRUCIATE CON ARIA COMBURENTE ALIMENTATA ALLA PRESSIONE INDICATA IN mm H ₂ O												
PRESSIONE	10	25	50	100	150	200	250	300	400	500	600	700
METANO	51000	81000	114000	162000	198000	229000	256000	281000	324000	363000	397000	429000
GPL	47000	75000	105000	150000	183000	212000	237000	260000	300000	336000	367000	397000

Fusar Bassini Astorre e C. Snc

BRUCIATORI DI GAS PER L'INDUSTRIA-COMPONENTI PER IMPIANTI DI COMBUSTIONE
Via Ferrè 14 -26013 CREMA (CR) Tel/Fax 0373-257594 web: www.fusarbassini.it e-mail: info@fusarbassini.it



Fusar Bassini Astorre e C. Snc BRUCIATORI HV-72

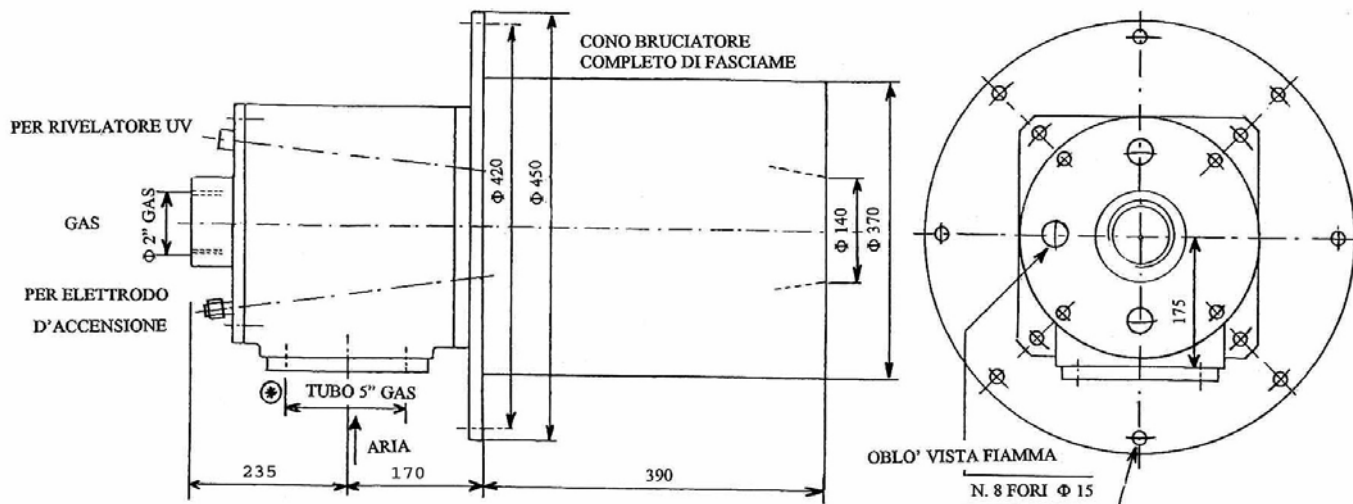

BRUCIATORE HV-72

GAS COMBUSTIBILI: * METANO Da specificare con l'ordine
* GPL PROPANO

PRESSIONE ALIMENTAZIONE GAS : 500 – 600 mm H₂O

POTENZIALITÀ: Le calorie/ora bruciate sono funzione ESCLUSIVAMENTE della pressione dell'aria comburente misurata immediatamente a monte del bruciatore

CALORIE/ORA BRUCIATE CON ARIA COMBURENTE ALIMENTATA ALLA PRESSIONE INDICATA IN mm H ₂ O												
PRESSIONE	10	25	50	100	150	200	250	300	400	500	600	700
METANO	136000	215000	30500	431000	528000	610000	682000	747000	863000	965000	1057000	1142000
GPL	125000	199000	282000	399000	488000	564000	631000	691000	799000	893000	978000	1057000

Fusar Bassini Astorre e C. Snc
BRUCIATORI DI GAS PER L'INDUSTRIA-COMPONENTI PER IMPIANTI DI COMBUSTIONE
Via Ferrè 14 -26013 CREMA (CR) Tel/Fax 0373-257594 web: www.fusarbassini.it e-mail: info@fusarbassini.it